

## PRO R KOMBI 80-100



ELEKTRICKÝ ZÁSOBNÍKOVÝ OHŘÍVAČ VODY – KOMBINOVANÝ



SMATOVANÁ  
NÁDRŽ Z OCELI



ITALSKÝ DESIGN



POLYURETANOVÁ  
IZOLACE



VNĚJŠÍ  
REGULACE  
TEPLoty



ZÁRUKA  
5  
LET

- EXKLUZÍVNÍ DESIGN
- ZVĚTŠENÁ MAGNEZIOVÁ ANODA
- VYSOKÁ ÚČINNOST DÍKY ZVĚTŠENÉ TEPELNÉ IZOLACI
- BEZPEČNOSTNÍ VENTIL TESTOVANÝ NA 8 BAR
- PRODUKT TESTOVANÝ DLE NEJVYŠŠÍCH STANDARDŮ KVALITY
- VNITŘNÍ NÁDRŽ Z OCELI SE SPECIÁLNÍM TITANOVÝM SMALTEM, TESTOVANÁ NA 16 BAR

*jednoduchá  
obsluha*



### Technická data – Rozměry

		PRO R				PRO R				
		80 VTD 1,8K	80 VTS 1,8K	100 VTD 1,8K	100 VTS 1,8K	80 VTD 1,8K	80 VTS 1,8K	100 VTD 1,8K	100 VTS 1,8K	
Objem	l	80	80	100	100					
Výkon	W	1800	1800	1800	1800					
Doba ohřevu ( $\Delta T = 45^\circ C$ )	h,min	2,27	2,27	3,03	3,03					
Tepelná ztráta	kWh/24h	1,22	1,22	1,39	1,39					
Max. provozní tlak	bar	8	8	8	8					
Max. provozní teplota	$^\circ C$	75	75	75	75					
Hmotnost	kg	24	24	28	28					
Stupeň el. krytí		IPX3	IPX3	IPX3	IPX3					
						a mm	758	758	913	913
						b mm	603	603	758	758

	PRO R 80 VTD 1,8K	PRO R 80 VTS 1,8K	PRO R 100 VTD 1,8K	PRO R 100 VTS 1,8K
OBJEDNACÍ KÓD	3200401	3200402	3200403	3200404
CENA BEZ DPH	5 400 Kč	5 400 Kč	5 900 Kč	5 900 Kč
CENA S DPH	6 480 Kč	6 480 Kč	7 080 Kč	7 080 Kč

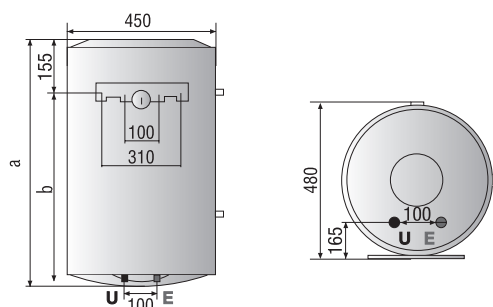

TD – pravostranná verze  
TS – levostranná verze

TI 120 TS/C, TI 150 TS/C  
TI 200 TS/C

ELEKTRICKÉ ZÁSOBNÍKOVÉ OHŘÍVAČE VODY – KOMBINOVANÉ



SMATOVANÁ  
NÁDRŽ Z OCELI



KRYTÍ IP24



POLYURETANOVÁ  
IZOLACE



REGULACE  
TEPLoty



ZÁRUKA  
5  
LET

- TITANOVÝ SMALT VYPALOVANÝ PŘI 850 °C
- ZÁRUKA 5 LET NA NÁDRŽ
- MAGNÉZIOVÁ ANODA PROTI KOROZI
- TERMOSTAT CHRÁNÍCÍ PROTI PŘEHŘÁTÍ OHŘÍVAČE
- VYSOKOKVALITNÍ POLYURETANOVÁ IZOLACE BEZ CFC
- BEZPEČNOSTNÍ VENTIL – 8 BAR
- TS – LEVOSTRANNÉ PŘIPOJENÍ NA OKRUH ÚT

*velký  
objem  
kombi*

## Technická data – Rozměry

		TI 120 TS/C	TI 150 TS/C	TI 200 TS/C			TI 120 TS/C	TI 150 TS/C	TI 200 TS/C
Objem	l	120	150	200	a mm		495	505	505
Výkon	W	2000	2200	2600	b mm		790	1058	1058
Napětí	V	230	230	230	c mm		100	230	230
Doba ohřevu ( $\Delta T = 45\text{ °C}$ )	h, min	3,20	3,45	4,15	d mm		108	178	178
Max. provozní teplota	°C	75	75	75	e mm		150-310	440	440
Tepelné ztráty	kWh/24h	1,6	1,65	1,75	f mm		255	260	260
Max. provozní tlak	bar	8	8	8	g mm		180	98	420
Hmotnost	kg	44	49	60	h mm		-	800	800
					i mm		208	217	217
					l mm		477	477	477

TI 120 TS/C

TI 150 TS/C

TI 200 TS/C

OBJEDNACÍ KÓD

006956

006957

006958

CENA BEZ DPH  
CENA S DPH

7 270 Kč  
8 724 Kč

7 880 Kč  
9 455 Kč

8 630 Kč  
10 356 Kč

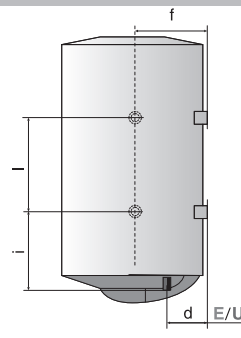
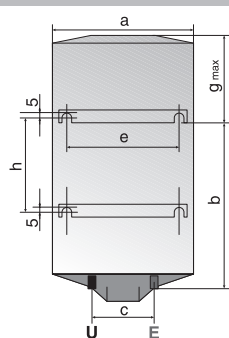

LEGENDA

**E** Vstup studené vody 3/4"

**U** Výstup teplé vody 3/4"

## BDR – KOMBI 120 – 150 – 200 M



KOMBINOVANÝ DVOUPLÁŠŤOVÝ OHŘÍVAČ VODY S VYSOKOU FLEXIBILITOU INSTALACE.  
MOŽNOST SVISLÉ, VODOROVNÉ NEBO STACIONÁRNÍ INSTALACE U KAŽDÉHO TYPU!



SMATOVANÁ NÁDRŽ Z OCELI



KRYTÍ IP25D



POLYURETANOVÁ IZOLACE



DĚLKA ZÁRUKY

- OHŘEV VODY POMOCÍ DVOUPLÁŠŤOVÉHO SYSTÉMU OMEZUJE MOŽNOST TVORBY VODNÍHO KAMENE
- PERFEKTNÍ IZOLACE S MINIMÁLNÍMI TEPELNÝMI ZTRÁTAMI
- VYSOKÁ FLEXIBILITA INSTALACE DÍKY MOŽNOSTI NAPOJENÍ PRIMÁRNÍHO OKRUHU Z OBOU STRAN
- PŘIPOJENÍ TEPLÉ A STUDENÉ VODY VE SPODNÍ ČÁSTI
- OCHRANA NÁDRŽE SMALTEM VYPALOVANÝM PŘI 850 °C
- ROZMĚRNÁ MAGNEZIOVÁ ANODA
- SNÍMATELNÁ INSPEKČNÍ PŘÍRUBA Ø 75 MM
- PŘÍPRAVA NA NAPOJENÍ RECIRKULACE

*velká variabilita  
instalace*

### Technická data – Rozměry

		BDR 120 M	BDR 150 M	BDR 200 M			BDR 120 M	BDR 150 M	BDR 200 M
Objem	l	120	150	200	a mm		1200	1250	1540
Napětí	V	230	230	230	b mm		495	505	505
Výkon top. tělesa	W	1500	1500	2500	c mm		745	790	1080
Doba ohřevu na 60 °C [ΔT 45 °C]	h,min	4,25	5,30	4,25	d mm		240	240	240
Max. teplota	°C	75	75	75	e mm		340	375	375
Max. výkon* [ΔT = 35 °C]	kW	18,1	18,1	18,1	f mm		285	355	380
Tepelné ztráty	kWh/24h	1,3	1,87	2,25	g mm		660	560	800
Max. provozní tlak	bar	8	8	8					
Hmotnost	kg	58	74	89					

\*Při teplotě topné vody = 80 °C – \*Průtok topného okruhu 2 m<sup>3</sup>/h

	NOŽIČKY	BDR 120 M	BDR 150 M	BDR 200 M
OBJEDNACÍ KÓD	399006	006862	006863	006864
CENA BEZ DPH	630 Kč	8 790 Kč	9 400 Kč	10 320 Kč
CENA S DPH	756 Kč	10 548 Kč	11 280 Kč	12 384 Kč

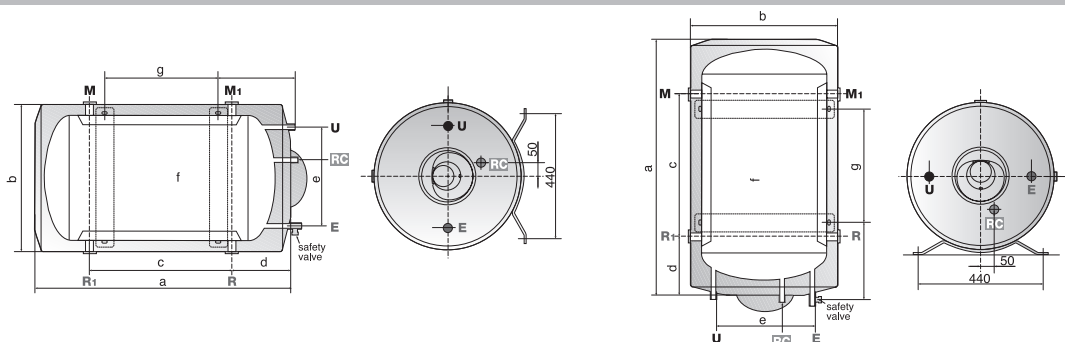

#### LEGENDA

**E** Vstup studené vody G 3/4"

**U** Výstup teplé vody G 3/4"

**RC** Recirkulace G 3/4"

**R** Topný okruh – zpátečka G 1 1/4"

**M** Vstup topného okruhu G 1 1/4"